

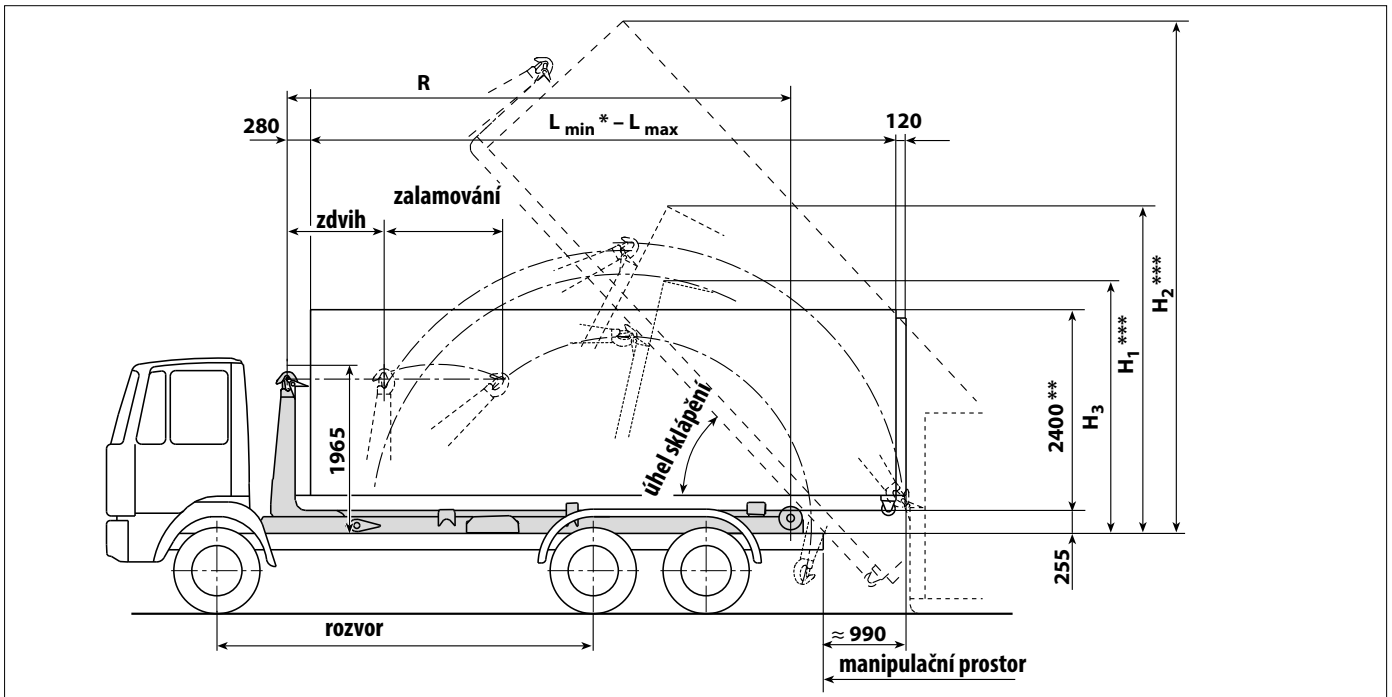

Jednoramenný nosič kontejnerů RS21.55-TSH - RS21.72-TSH (dle DIN 30 722-1)



Technická data

Technicky možná užitečná nosnost vč. kontejneru	max. 21.000 kg
Skutečná užitečná nosnost vč. kontejneru (dle typu podvozku)	13.000 – 16.000 kg
Pro vozidla s celkovou hmotností	od 25.000 – 28.000 kg

Hydraulika:

výkon čerpadla	105 l/min
objem olejové nádrže (využitelný)	50 l
objem hydraulické soustavy	160 l

Pracovní čas:

a) odkládání	16 – 25 s
b) vyklápění	20 – 30 s
c) natahování	34 s

Kontejner dle DIN 30 722-1

s výškou háku	1.570 mm
volitelné	1.370 – 1.480 mm
max. šířka kontejneru dle vyhlášky	2.550 mm
viz. dokument 0395 0651 033 strana 1	
lisovací kontejnery dle DIN 30 730	
Nestandardní kontejnery nutno odsouhlasit.	

RS TSH	21.55	21.57	21.60	21.62	21.65	21.67	21.70	21.72
max. délka kontejneru „L“ [mm] standard	5500	5750	6000	6250	6500	6750	7000	7250
min. délka kontejneru „L“ [mm] *	3750	3750	3750	3750	3750	3750	4000	4000
zdvih [mm]	910	1035	1035	1160	1160	1225	1225	1350
délka nosiče „R“ [mm]	1218	1218	1218	1218	1218	1202	873	1002
úhel sklápění	4885	5010	5135	5385	5635	5885	6135	6385
Přesah kontejneru „U“ [mm]	57	57	55	55	51	51	47	47
„H1“ odkládání kontejneru [mm] ***	2960-3745	2960-3765	2965-3775	3055-3885	3055-3895	3210-4050	3450-4060	3455-4165
„H2“ sklápění kontejneru [mm] ***	5425	5530	5615	5820	5940	6130	6190	6370
„H3“ výška při zalamování min [mm] ***	2850	2850	2850	2950	2950	3150	3150	3300
Manipulační prostor [mm]	6480-7430	6730-7680	6825-7775	7150-8125	7145-8130	7555-8535	7825-8535	8060-8890
rozvor ca. [mm]	3600-3900	3900-4200	3900-4200	4200-4500	4500	4500-4800	4800	4800-5100
hmotnost [kg] ****	2410	2420	2435	2480	2510	2555	2585	2595
max. pracovní tlak [bar]	270	270	270	290	290	310	320	320
výkon čerpadla při max. tlaku [kW]								
potřebný točivý moment pohonu čerpadla při max. tlaku [Nm]								
Pracovní čas [s] posuvu kontejneru při plném zdvihu včetně zalamování háku								
Pracovní čas [s] zpětného posuvu kontejneru při plném zdvihu včetně zalamování háku								
použitelný pro ACTS	ano	ano	ano	ano	ano	ne		

* krátký převis kontejneru omezuje jeho vyklápění

** maximální výška kontejneru je odvislá od typu podvozku a proto je při jeho výběru nutno volit tak, aby celková výška vozidla v nezátíženém stavu nepřesáhla vyhláškou stanovených 4000 mm.

*** výšky jsou uváděny při použití kontejneru s výškou 1770 mm

**** hmotnost bez olejové nádrže, čerpadla, upevňovacích prvků, blatníků, volitelného příslušenství jako je např. zadní nárazník, opěry listových per, přidavná aretace kontejneru, atd. Hmotnosti se mohou dle typu podvozku lišit
přesné rozměry a hmotnosti je možné jsou odvislé od typu podvozku. Vhodné podvozky jsou uvedeny v seznamu doporučených podvozků.

Změny související s dalším vývojem vyhrazeny!